



Technical Data / Fiche Technique / Technische Daten / Спецификация

Mobile fire point ■ Point feu mobile ■ fahrbare Löschstation ■ Мобильный Пожарный Пост

FireKart & Accessories









Features/Caractéristiques/Merkmale/ХАРАКТЕРИСТИКИ

For 2 extinguishers including CO₂ (not supplied) • Max combined extinguisher weight: 30 kg • Unit supplied without alarm, fire bucket, etc. • Hooks supplied (KIT109) • Base with drainage slot • Made from non-corroding scratch resistant UV stable PE - 100% recyclable • Optional extras: 10 litres fire bucket (JPFB1); lid (JPBL1), Hand operated aluminium rotary alarm bell, sounds at 60dB for up to 35 m (JRHB); Battery operated electronic alarm with integral strobe for noisy environments, on/off switch with indicator light (JHSA1).

Pour 2 extincteurs (y compris CO₂), non inclus • Poids maximum combiné des extincteurs: 30 kg • Sans alarme, seau incendie, etc. • Crochets fournis (KIT109) • Base avec ouverture de drainage • En PE insensible à corrosion, résistant aux rayures et aux UV - 100% recyclable • En option: Seau incendie de 10 litres (JPFB1); couvercle (JPBL1), Alarme incendie rotative manuelle en aluminium, émettant 60db jusqu'à 35 m (JRHB), Alarme électronique sur batterie avec stroboscope intégré pour environnements bruyants et interrupteur marche/arrêt avec voyant lumineux (JHSA1).

Für zwei Feuerlöscher (inkl. CO₂), nicht im Lieferumfang • Löscheresamtgewicht: 30 kg • Ohne Alarm, Löscheimer, etc. • Haken beigelegt (KIT109) • Sockel mit Abfluss • Aus kratzfestem, korrosionsbeständigem, UV-stabilem PE - 100%ig recycelbar • Extras: 10 l Löscheimer (JPFB1); Deckel (JPBL1); manuelle Alarmglocke, 60 dB bis zu 35 m Reichweite (JRHB); batteriebetriebener Alarm mit Stroboskop-Blitzer für geräuschvolle Umgebung, Ein/Aus Schalter mit Leuchtanzeige (JHSA1).

Мобильное решение – пожарный пост для 2х огнетушителей максимальной массой 30 кг. Поставляется с крючками, но без ведра, сигнала тревоги и т.д. Дренажные отверстия для отвода воды. Стойкий прочный пластик яркого цвета. Аксессуары: ведро 10 л с крышкой или без, ручной или электронный сигнал тревоги.

	 mm	 mm	 mm	 kg	 Ø mm	
WEX01-CORE	1300	500	465	11	200 max	Red, Rouge, Rot, Rojo



FM12422

Jonesco (Preston) Ltd.
Pittman Way
Fulwood
Preston PR2 9ZD
England
Tel: +44 (0) 1772 704488
Fax: +44 (0) 1772 702209

Офис в России и СНГ:

ЗАО «Рантайм Системс»
Россия, Москва
Телефон: +7 (495) 545-77-25
Эл. почта: 5457725@mail.ru
Интернет: www.1sorb.ru



www.jonesco-plastics.com



Technical Data / Fiche Technique / Technische Daten / Спецификация

Mobile fire point ■ Point feu mobile ■ fahrbare Löschstation ■ Мобильный Пожарный Пост

FireKart & Accessories



KIT109

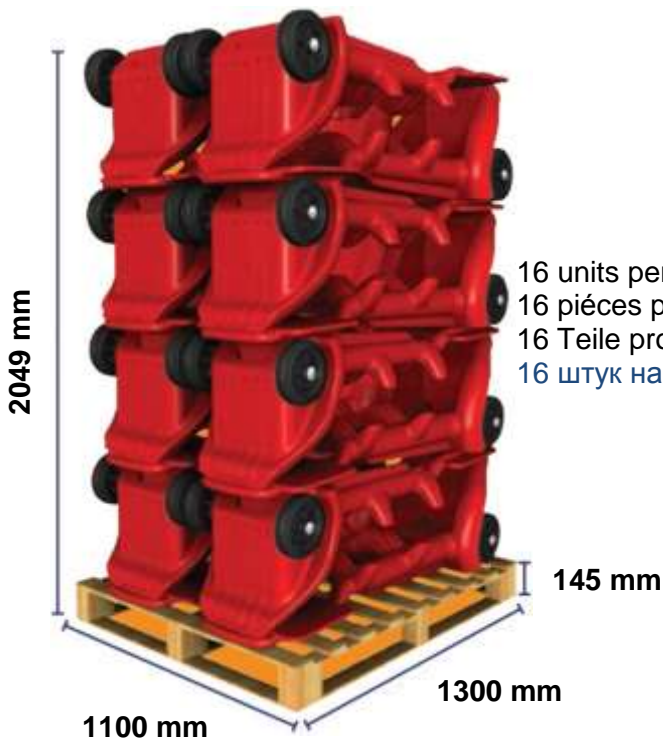
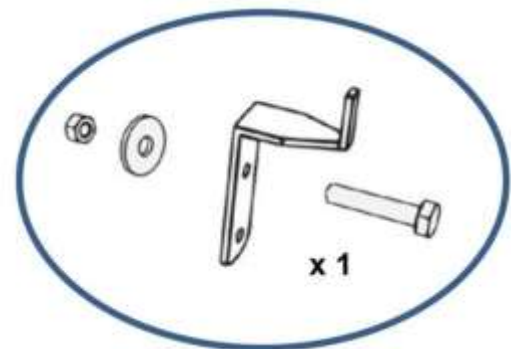
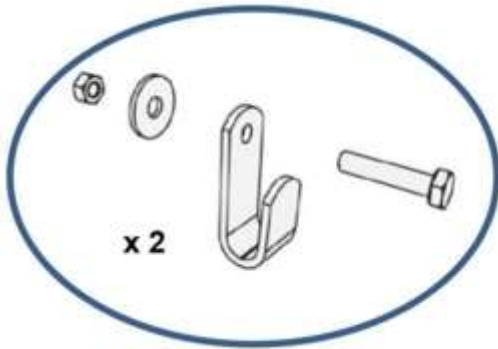

16 units per pallet
 16 pièces par palette
 16 Teile pro Palette
 16 штук на поддоне



JPFB1

JHSA1



JRHB



*not included / non inclus / nicht im Lieferumfang / заказывайте отдельно



FM12422

Jonesco (Preston) Ltd.
 Pittman Way
 Fulwood
 Preston PR2 9ZD
 England
 Tel: +44 (0) 1772 704488
 Fax: +44 (0) 1772 702209

Офис в России и СНГ:

ЗАО «Рантайм Системс»
 Россия, Москва
 Телефон: +7 (495) 545-77-25
 Эл. почта: 5457725@mail.ru
 Интернет: www.1sorb.ru



www.jonesco-plastics.com